

仕 様	
最大流量	100 ~ 200L/min
最高運転温度	45 ²
pH	2-12
口径	25mm

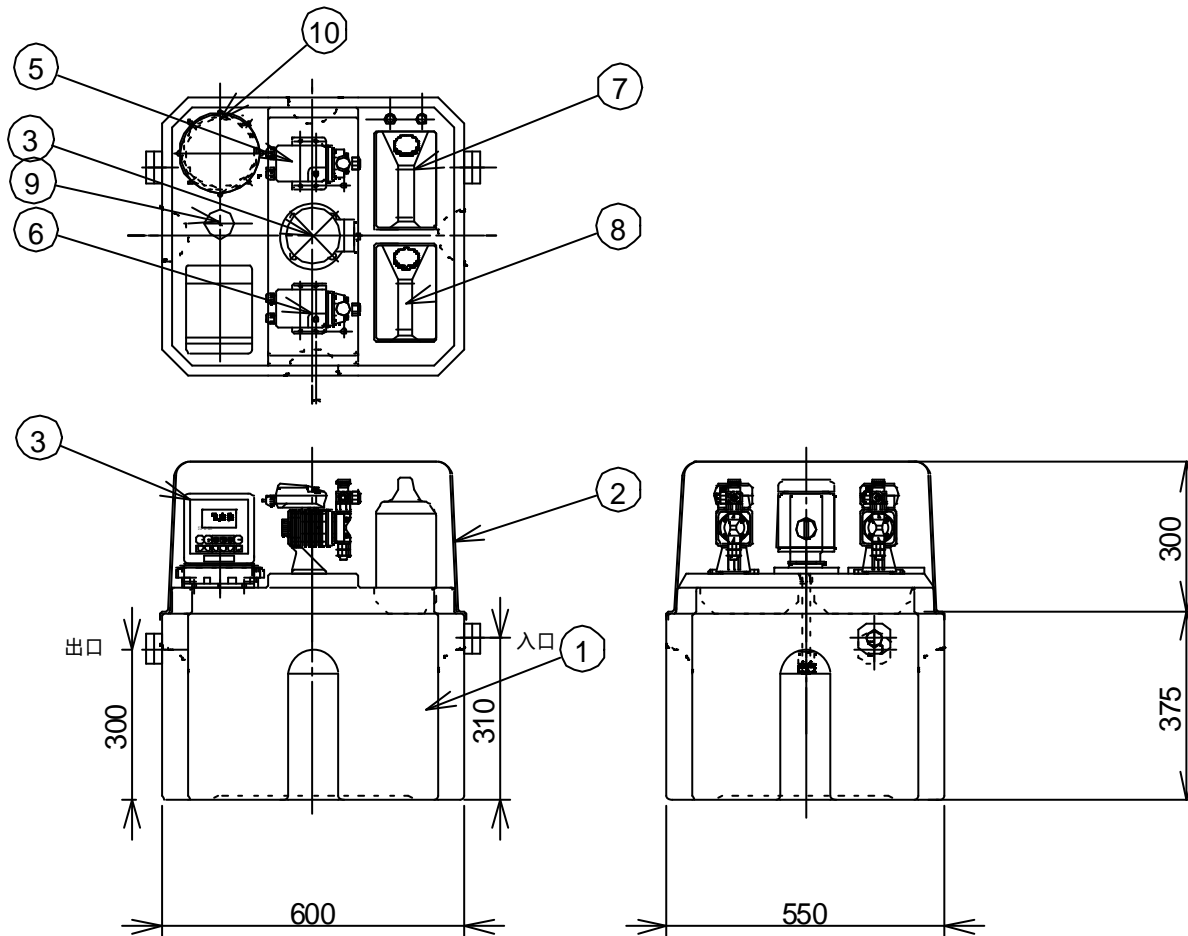

10	pHセンサー	1	KCl無補充pH電極
9	ハンドホール	1	内径 135
8	アルカリタンク	1	ポリエチレン4 L
7	酸ポンプタンク	1	ポリエチレン4 L
6	アルカリポンプ16W/100V	1	PP,テフロン
5	酸ポンプ16W/100V	1	PP,テフロン
4	攪拌機45W/100V	1	PP,チタン製
3	pH指示調節計	1	酸アルカリ調節
2	カバー	1	ポリエステル系
1	中和槽 100 L	1	ポリエチレン製

部番	部品名	個数	材質	規格	その他
----	-----	----	----	----	-----

TPH-1型は酸又はアルカリポンプ及びタンクが1基となり制御は1点となります。

納入先		製 番		承 認		検 図		設 計		製 図	小澤
名 称	小型中和装置	日 付	00.05.10								
型 式	TPH-2	図 番		東邦化学株式会社							